

IRREGOLARE

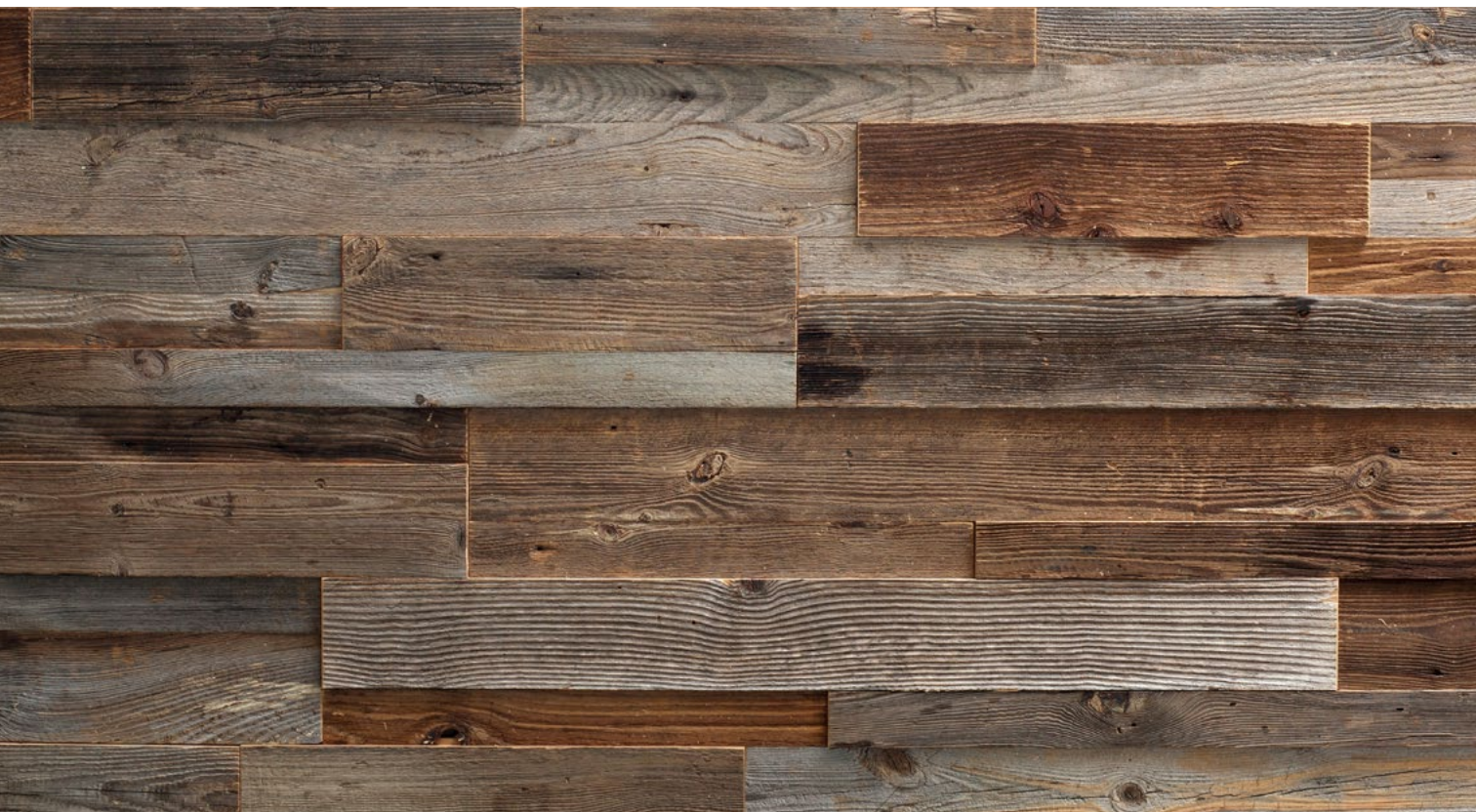

MAREINER HOLZ

BRETTVEREDELUNG



100%
NATURE

JEDE WAND EIN UNIKAT.

Bei der Entwicklung unserer Produktlinie Irregolare haben wir besonders Wert auf Dynamik gelegt. Durch die verschiedenen Ebenen und Strukturen, Farbkombinationen und Oberflächen entstehen je nach Ihrer persönlichen Zusammensetzung der einzelnen Bretter die unterschiedlichsten Tiefenwirkungen, Licht- und Schattenspiele.

EVERY WALL IS UNIQUE.

When developing our product line Irregolare, we placed particular value on dynamism. Through the various layers and textures, color combinations and surfaces, the most diverse depth effects and interplay of light and shadow are formed, depending on your personal composition of the individual boards.

CHAQUE MUR EST UNIQUE.

Lors de la conception de notre gamme de produits Irregolare, nous avons mis l'accent sur le dynamisme. Assemblez les planches à votre goût: les différentes couches, structures, combinaisons de couleurs et surfaces font naître des effets de profondeur ainsi que des jeux de lumière et d'ombres extrêmement variés.

OGNI PARETE IRRIPETIBILE

Nello sviluppare la nostra linea di prodotti Irregolare abbiamo voluto valorizzare la dinamica. Attraverso i molteplici piani e strutture, combinazioni di colori e superfici è possibile creare in base alla composizione dei singoli pannelli diversi effetti di profondità, giochi di luce e ombre



ALTHOLZ/VIEUX BOIS
ANTIC WOOD/LEGNO ANTICO

ALTHOLZ FICHTE/KIEFER SONNENVERBRANNT
VIEUX ÉPICÉA/PIN BRÛLÉ AU SOLEIL
ANTIC WOOD SPRUCE/PINE SUNBAKED
LEGNO ANTICO ABETE/PINO BRUCIATO DAL SOLE



ÄTNA

Die vom Wetter charakteristischen Lebensspuren bei den Fichten- und Kiefern Brettern erzählen eine besondere Geschichte.



ZIRBE/PIN AROLLE
STONE PINE/CEMBRO

ZIRBE NATUR
PIN AROLLE NATUREL
STONE PINE NATURAL
CEMBRO NATURALE

PIZ PALÜ

Die ätherischen Öle der Zirbe und deren charakteristischer Geruch fördern Entspannung und Wohlbefinden für Körper und Geist.

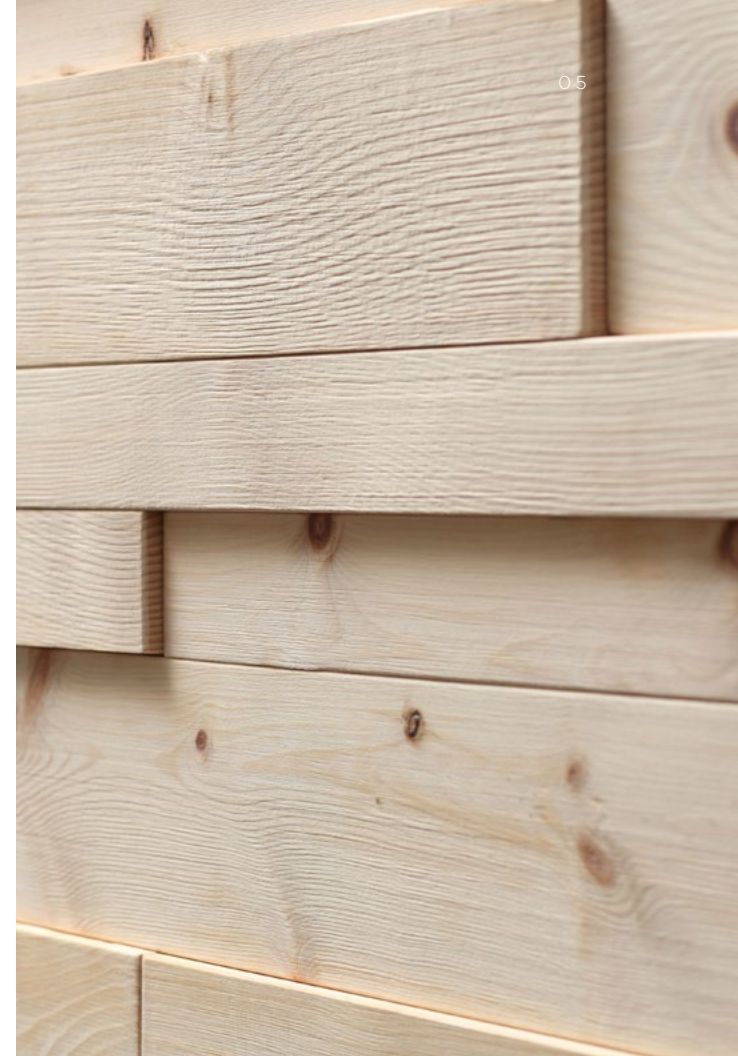

 EICHE/CHÊNE/OAK/QUERCIA

EICHE NATUR
 CHÊNE NATUREL
 OAK NATURAL
 QUERCIA NATURALE

GRANDES JORASSES

In zurückhaltender Eleganz sorgen diese ruhigen, astarmen Eichenbretter für Harmonie und Stil.



 FICHTE/ÉPICÉA/SPRUCE/ABETE ROSSO

THERMISCH BEHANDELT BEI 212° C
 TRAITÉ THERMIQUEMENT A 212° C
 HEAT TREATET AT 212° C
 TRATTATO TERMICAMENTE A 212| C

🌡️ 212°

GRAN PARADISO

Erst nach der thermischen Behandlung erhalten die Fichtenbretter ihren dunklen, karamell-ähnlichen Ton und dadurch ihre besondere Ausstrahlung.

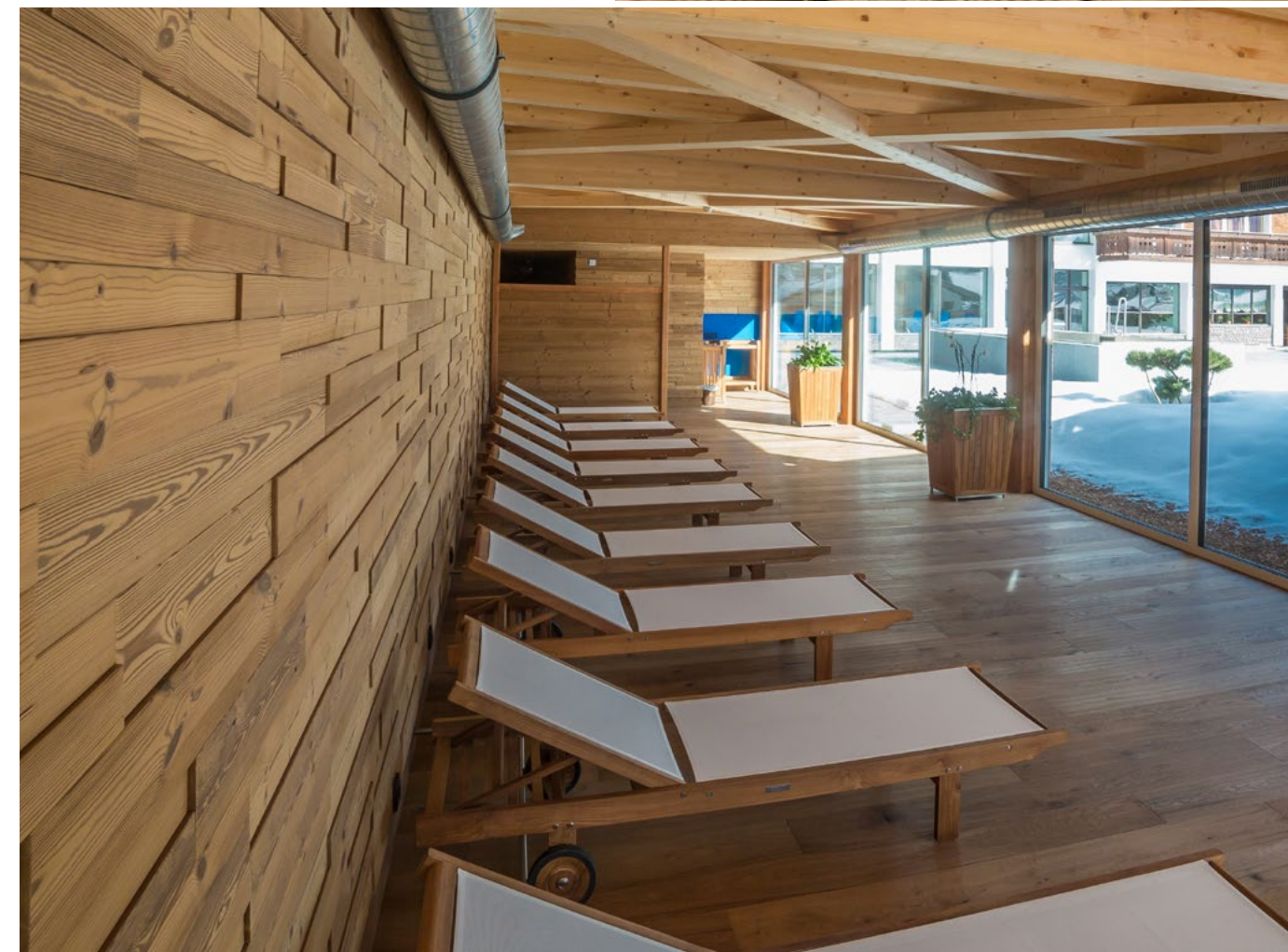
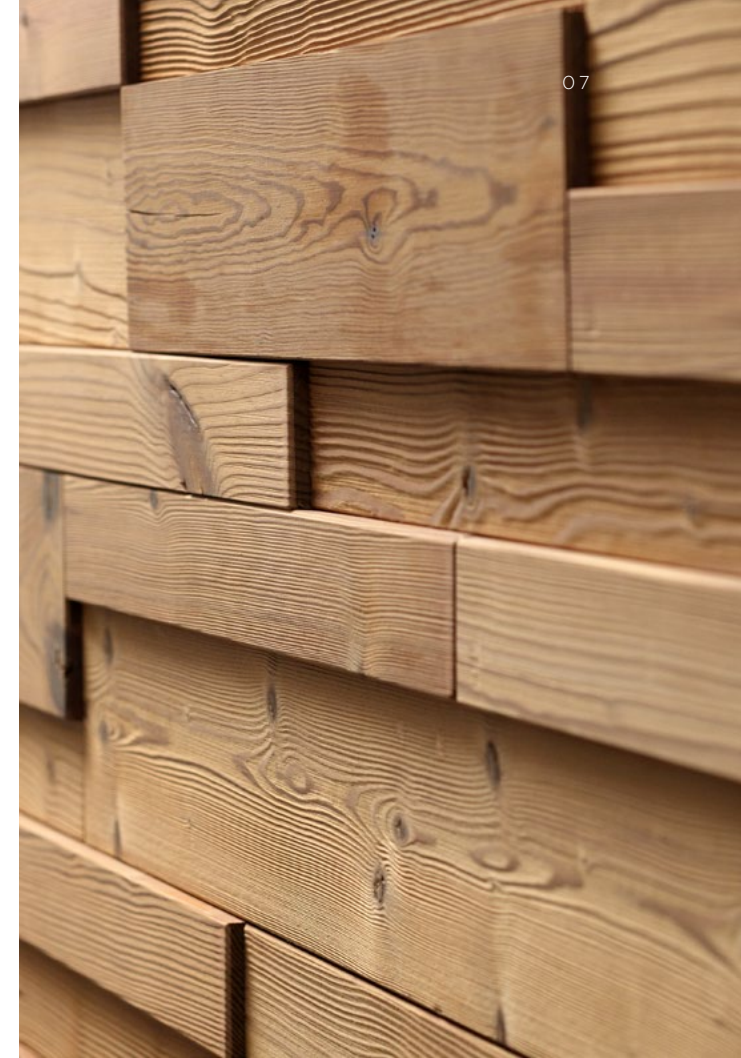

LÄRCHE/MÉLÉZE/LARCH/LARICE

LÄRCHE NATUR
MÉLÉZE NATUREL
LARCH NATURAL
LARICE NATURALE

PIZ BERNINA

Holz in seiner ursprünglichsten Form. Mit diesen Lärchenbrettern ziehen auch Bodenständigkeit und Natürlichkeit mit ein.



GRANDES JORASSES
WOHNBÜHNE ANNINGER
A-KRIEGLACH



GRAN PARADISO
HOTEL EDELWEISS
A-LERMOOS



ÄTNA
KASTNER & ÖHLER
A-GRAZ

VERLEGEHINWEISE

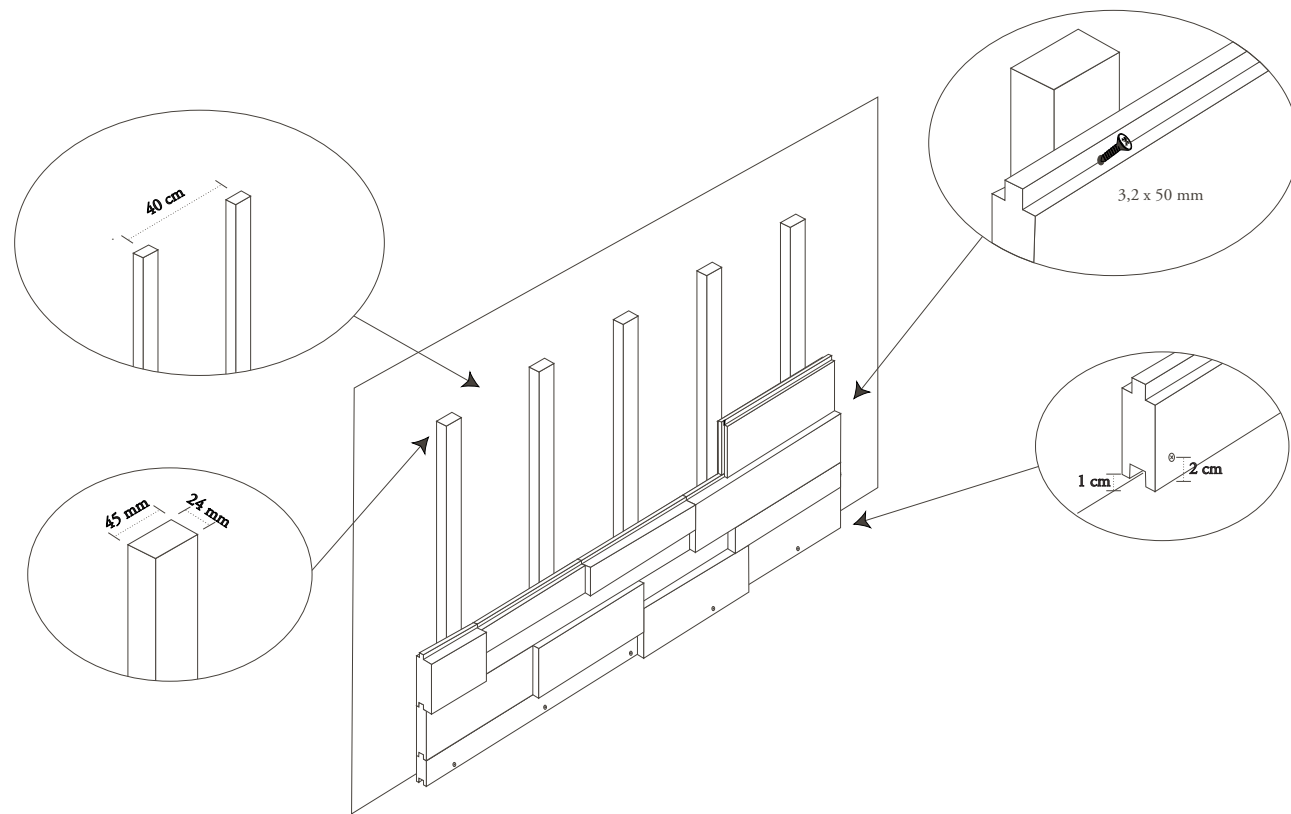

1. Lattung – Unterkonstruktion aus Fichtenlatten gehobelt, mindestens 24 x 45 mm.
2. Abstand der Lattung – Achsmaß: 40 cm
3. Abstand vom Boden zur ersten Bretterreihe ~ 1 cm (Bodenabstand)
4. Mit der Wasserwaage kontrollieren.
5. Erste Reihe verlegen und Endstück auf die gewünschte Länge zuschneiden.
6. Mit der Wasserwaage kontrollieren.
7. Erste Bretterreihe sowohl sichtbar mit 2 cm Abstand zur Bodenkante
8. Mit dem Abschnittstück kann wieder begonnen werden.
9. Die folgenden Reihen individuell zusammenstellen und jedes Brett im 45° Winkel verschrauben.
10. Die letzte Bretterreihe auf die gewünschte Höhe schneiden und sichtbar im Abstand von 2 cm zur Oberkante auf jede Unterkonstruktionslatte verschrauben.

als auch über die Feder im 45° Winkel verschrauben (Schrauben: F-Bohr Fix selbstschneidend 3,2 x 50 mm).

BEISPIELPAKET

Jedes Paket enthält bereits eine Kombination aus unterschiedlichen Stärken, Breiten und Längen (Angaben in mm).

Stück Pièces Pieces Pezzi	Stärke Épaisseurs Thickness Spessore	Breite Largeurs Width Larghezza	Länge Longeurs Lenght Lunghezza	Menge Quantité Quantity Quantità	
1	19	122	1100	0,134 m ²	
1	19	61	1100	0,067 m ²	1 Paket = 0,804 m ²
2	19	61	550	0,067 m ²	1 Palette = 51,456 m ² = 64 Pakete
2	19	122	550	0,134 m ²	
1	27	122	1100	0,134 m ²	
1	27	61	1100	0,067 m ²	
2	27	61	550	0,067 m ²	
2	27	122	550	0,134 m ²	
				0,804 m ²	

IMPRESSUM

Holz ist ein Naturprodukt.

Es können durch den Druck geringfügige Abweichungen in Form, Farbe und Maserung der verwendeten Hölzer entstehen. Darüber hinaus gelten die AGB der Mareiner Holz GmbH, ersichtlich auf www.mareinerholz.at. Änderungen und Irrtümer vorbehalten.

Konzeption und Gestaltung: moodley brand identity

Fotos: Klaus Morgenstern

Druck: Druckerei Bachernegg

STAND:
JÄNNER 2017

MENTIONS ÉDITORIALES

Le bois est un produit naturel.

La pression peut entraîner des différences minimales de forme, de couleur et de veinage dans les essences utilisées. Vous trouverez en outre les CGV en vigueur de Mareiner Holz GmbH sur www.mareinerholz.at. Sous réserve de modifications et d'erreurs.

Conception et réalisation: moodley brand identity

Photos: Klaus Morgenstern

Imprimé par: Druckerei Bachernegg

DERNIÈRE MISE À JOUR:
JANVIER 2017

LEGAL NOTICE

Wood is a natural product. Due to printing, there may be slight deviations in form, color and grain of the wood used. Moreover, the terms and conditions of the Mareiner Holz GmbH apply, to be seen at www.mareinerholz.at. Subject to change and errors.

Concept and design: moodley brand identity

Photos: Klaus Morgenstern

Print: Druckerei Bachernegg

LAST UPDATE:
JANUARY 2017

NOTE LEGALI

Il legno è un prodotto naturale.

La stampa può riportare lievi differenze di forma, colore e venature del legno in oggetto. Si applicano le condizioni contrattuali di Mareiner Holz GmbH, consultabili su www.mareinerholz.at. Salvo modifiche ed errori.

Concetto e design: moodley brand identity.

Fotografia: Klaus Morgenstern

Stampa: Druckerei Bachernegg.

AGGIORNATO:
GENNAIO 2017

KONTAKT/CONTACT/CONTACT/CONTATTO

MAREINER HOLZ GMBH BRETTVEREDELUNG

Mattnerstraße 8
8641 St. Marein, Österreich
Tel.: +43 (0) 3864 46 50 - 0
Fax: +43 (0) 3864 46 50 - 30
www.mareinerholz.at
office@mareinerholz.at



MAREINER HOLZ

BRETTVEREDELUNG